

Funktion:

Die Elektromagnet-Bremse besteht aus den Baugruppen Magnetteil und Ankerteil.

Wird die Spule des Magnetteiles mit einer Gleichspannung gemäß Angabe auf dem Typenschild beaufschlagt, wird die Ankerscheibe über den Luftspalt $S_{Lü}$ an die Reibfläche des Magnetteils gezogen, es wird gebremst. Beim Abschalten der Spannung wird die Ankerscheibe durch die vorgespannte Feder in ihre Ausgangslage zurückgezogen, die Bremse ist restmomentfrei offen.

Einbauhinweise:

Montage- und Wartungsarbeiten sind nur von entsprechend geschulten Personen vorzunehmen.

1. Das Magnetteil ist an einer ebenen, nicht konvexen Fläche anzuschrauben, außen oder innen zentriert.

Erforderlich:

Eine Gleichmittigkeit des Magnetteils zur Bohrung des Ankerteils von 0,03 mm.

2. Das Ankerteil ist so auf der Welle zu fixieren, dass der Arbeitsluftspalt $S_{Lü}$ (siehe Tabelle) vorhanden ist. Luftspalt mit Fühlerlehre überprüfen.

Beim Ankerteil „1“ mit Flanschabe (siehe Bild) erfolgt das Befestigen über den Gewindestift. Beim Ankerteil „3“ wird die Ankerscheibe über die Membrane direkt am zu bremsenden Teil angeschraubt.

3. Die 2polige Anschlußleitung ist an Gleichspannung gemäß Angabe auf dem Typenschild des Magnetteils anzuschließen.

Achtung: Die Reibflächen sind unbedingt öl- und fettfrei zu halten. Reiniger sind nicht zulässig !

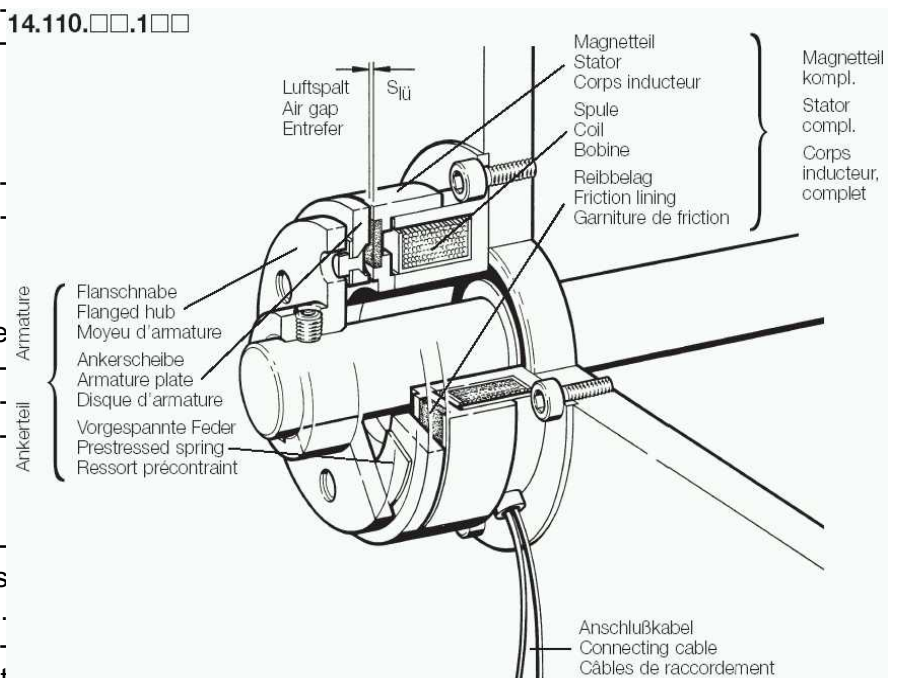

Schrauben, Schraubensicherung und Einschraubgewindeausführung zur Befestigung der Anker-
teile 3 (über die Membranen des Ankerteils) am zu bremsenden Teil.

Größen	Schrauben		Schnorr-Schraubensicherung	Ø d (mm)	t (mm)
01	M 2 x 5	DIN 84	Schnorr-Sicherungsscheibe 2	2.1	0.5
02	M 2 x 5	DIN 84	Schnorr-Sicherungsscheibe 2	2.1	0.5
03	M 2,5 x 6	DIN 84	Schnorr-Sicherungsscheibe 2.6	2.6	0.5
04	M 3 x 9	DIN 84	Schnorr-Sicherungsscheibe 3	3.1	0.8
05	M 3 x 8	DIN 84	Schnorr-Sicherungsscheibe 3	3.1	0.8

Bezugsquelle:
Adolf Schnorr GmbH & Co. KG
 Postfach 60 01 62 - D - 71050 Sindelfingen
 Tel: ++49 (0) 7031 30 20 - Fax: ++49 (0) 7031 38 26 00

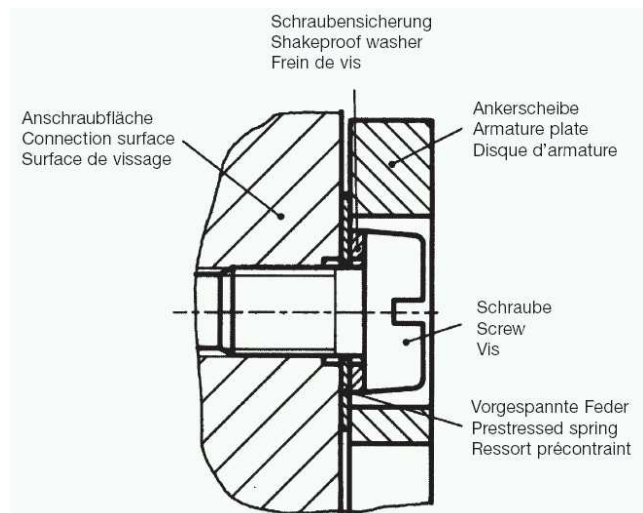
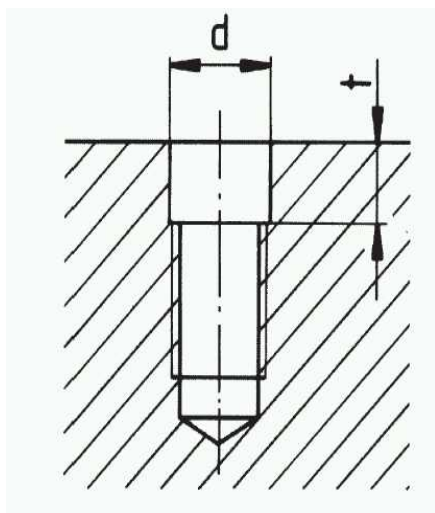

Luftspalt S_{Lü} (mm)

Größe	02	03	04	05
S _{Lü}	0,1	0,15	0,15	0,2

Wartung

Der Luftspalt S_{Lü} muss in regelmäßigen Zeitabständen kontrolliert werden. Spätestens bei 2,5 x S_{Lü} muss auf den vorgegebenen Wert nachgestellt werden (siehe Tabelle). Riefen an den Reibflächen können auftreten. Sie sollten nicht nachgearbeitet werden, da sonst die Funktion der Bremse beeinträchtigt wird. Ein Nachstellen der Bremse ist einige Male möglich. Muss ein Ersatz erfolgen, sollte die Bremse grundsätzlich komplett ersetzt werden.